

Reglementen trekkertrek Sebaldeburen 2001

Over punten waarin dit reglement niet voorziet beslist de wedstrijdleiding.

1. Algemene bepalingen:

- 1.1 Deelname geschiedt op eigen risico. De organisatie is op generlei aansprakelijk voor door de deelnemers geleden en aangerichte schade.
- 1.2 De wedstrijdleiding heeft het recht een trekker stil te zetten en kan op elk moment een trekker aanwijzen voor een nadere controle.
- 1.3 Het rijden op het gehele terrein dient rustig (stapvoets) te gaan.
- 1.4 Iedere trekker krijgt 1 herkansing per klasse zich te wegen.
- 1.5 Elke trekker dient te zijn uitgevoerd met valbeugel of veiligheidscabine (uitgezonderd oldtimerklasse)
- 1.6 Vierwiel aandrijving mag ingeschakeld zijn vanaf de klasse 5500 kg en meer.
- 1.7 Het gebruik van roestvrijstalen brandstofleidingen is niet toegestaan, ook mogen brandstofleidingen onderling niet vast verbonden zijn.

2. Trekker:

- 2.1 Moet binnen 1 minuut nadat de sleepwagen gereed staat startklaar staan, en direct starten nadat beginvlagger een teken heeft gegeven.
- 2.2 De motor van de trekker mag alleen gestart worden als de bestuurder op de trekker zit. Pas als de motor geheel tot stilstand is gekomen, mag de bestuurder de trekker verlaten.
- 2.3 Moet ten allen tijden op een veilige wijze worden bestuurd, uitgevoerd volgens de normen van het reglement, te voldoen aan de wettelijke normen en W.A. verzekerd te zijn.
- 2.4 Wordt voor de trekpoging gewogen, en is inclusief de chauffeur.
- 2.5 De frontgewichten dienen aan de voorkant, met of zonder frontheft, op een veilige en degelijke wijze zo dicht mogelijk bij de trekker bevestigd te worden niet breder dan de ruimte tussen de spatborden.
De bevestiging dient met draadspindels/trekbanden te gebeuren.
Andere hulpmiddelen zijn toegestaan, met uitzondering van touw, touw is geen deugdelijk bevestigingsmateriaal.
Gewichten achterop mogen in de wielen of, mits veilig bevestigd, achter tussen de spatborden, maar maximaal gelijk met het uiteinde van de hefarmen uitsteken.
- 2.6 De trekhaak moet ruim toegankelijk zijn voor het aan /af koppelen van de sleepwagen.
- 2.7 Bij trekkers die op enigerlei wijze afwijken van het reglement, zal per geval beoordeeld worden of deelname al dan niet is toegestaan.
- 2.8 Mag niet door meerdere personen in 1 klasse bereden worden. Dezelfde bestuurder mag niet op dezelfde trekker in meerdere klassen meedoen. Het is wel toegestaan met een trekker met verschillende deelnemers in maximaal 2 klassen uit te komen. Dit om zoveel mogelijk deelnemers/trekkers mee te laten doen.

3. De deelnemer:

- 3.1 De deelnemer moet tijdens de trek blijven zitten en de trekker steeds onder controle te hebben.
Het is de deelnemer ten strengste verboden alcoholische dranken te nuttigen tijdens de wedstrijd.
- 3.2 Deelnemers dienen een vloeistofdicht zeiltje mee te nemen en onder de trekker te leggen in de pits, men is zelf aansprakelijk voor verontreinigingen op het terrein. Deze moet door de deelnemer worden opgeruimd. Of wordt op deelnemers kosten opgeruimd.
- 3.3 Indien de wedstrijdleiding door een deelnemer (voordat zijn voorganger is gestart) wordt gewaarschuwd dat hij mechanische problemen heeft, dan kan hij als laatste in de klasse starten. Dit mag per deelnemer per klasse 1 keer gebeuren.

4. Trekpoging:

- 4.1 Elke trekker moet met een strak getrokken aankoppeling zijn trekpoging beginnen. Rukken is niet toegestaan, ook niet tijdens de trekpoging.
- 4.2 De trekpoging wordt gestart met een groene vlag en is ten einde als de rode vlag gezwaaid wordt. De deelnemer moet dan ogenblikkelijk stoppen.
- 4.3 De eerste trek is de kwalificatie trek voor de tweede trek. Voor deze 2^e trek komen zoveel trekkers aan de start als mogelijk is, bij een gelijk totaal van de 1^e en 2^e trekpoging van meerdere deelnemers, komt voor de desbetreffende deelnemers een 3^e trek.
- 4.4 Zolang de trekker op de wedstrijd baan is, mag alleen de chauffeur op de trekker zitten.
- 4.5 Helpers worden niet op de baan toegelaten.

5. Standaardklasse:

- 5.1 De trekker moet een standaard landbouwtrekker zijn zonder wijzigingen en merkvreemde delen.
- 5.2 De trekker moet het standaard motor toerental hebben.

6. Sportklasse:

- 6.1 Landbouw trekker met standaard transmissie en standaard motorblok, brandstof moet diesel zijn, dit zonder zichtbare wijzigingen. (van binnen mag dus wel)
- 6.2 Motor mag maximaal 2700 omw/min maken.
- 6.3 Trekhaak hoogte is 50 cm.,en moet voldoen aan de maatvoering volgens bijlage.
- 6.4 De trekker moet zijn voorzien van een steigerbegrenzer volgens bijlage.
- 6.5 De trekker moet zijn voorzien van een noodstop d.m.v. afsluiting van luchtinlaat of het per direct stopzetten van de motor, dit moet vanaf de sleepwagen te bedienen zijn.(b.v. door achterop de trekker een stalen ring te bevestigen waaraan het sleepwagen personeel een karabijnhaak met touw kan bevestigen die de afsluiting c.q. het stopzetten d.m.v. het aantrekken van het touw kunnen inschakelen.)
- 6.6 Bestuurder moet een heupgordel dragen.

7. Steigerbegrenzer:

- 7.1 Steigerbegrenzers zijn verplicht in de klassen boven 5500 kg, die geen vierwiel aandrijving hebben.
- 7.2 De hefinrichting mag gebruikt worden op voorwaarde dat deze degelijk is geblokkeerd en eventuele snelkoppelingen degelijk zijn vergrendeld.
- 7.3 Steigerbegrenzer en trekhaak mogen op geen enkele manier met elkaar zijn verbonden.
- 7.4 Steigerbegrenzer dient te voldoen aan de maatvoering volgens bijlage.
- 7.5 Mag geen hinderlijk opstakel zijn voor de ketting van de sleepwagen.

8. Trekhaak:

- 8.1 De trekhaak hoogte is max. 50 cm voor tractoren t/m klasse 5500 kg.
- 8.2 De trekhaak hoogte is max. 60 cm voor tractoren in de klassen boven 5500 kg.
- 8.3 De maximale lengte tussen hart trekoogpunt en het hart van de achteras is 100 cm.

9. Banden:

- 9.1 Moeten rubberen banden zijn met een maximale breedte van 100 cm.
- 9.2 Het gebruik van stalen kammen of kettingen is niet toegestaan.

10. Diskwalificatie:

- 10.1 Overmatig verlies van vloeistof door de trekker als die zich op de baan bevindt. Overmatig wordt gedefinieerd als een al of niet onderbroken vloeistof stroom op de baan of een plek met een diameter van meer dan 20 cm Dit geldt niet als het vloeistofverlies het gevolg is van materiaalbreuk.
- 10.2 Het op onveilige en niet volgens het reglement besturen van de trekker.
- 10.3 Alcohol gebruik door de deelnemer tijdens de wedstrijd.
- 10.4 Onsportief gedrag van de deelnemer of helpers
- 10.5 Het niet aan de start verschijnen.
- 10.6 Het buiten de trekbaan geraken van enig deel van de trekker tijdens de trekpoging
- 10.7 Verlies van onderdelen tijdens de trekpoging.

Het is in ieders belang dit reglement goed door te nemen en zich strikt aan de regels te houden om een zo eerlijk mogelijk klassement te krijgen.

Mensen die afwijken van het reglement, maken het de organisatie extra lastig.

Wij zijn echter flexibel en doen al het mogelijke om voor elk probleem een oplossing te vinden.

De organisatie heeft echter wel altijd het laatste woord.

Blijkt dat een afwijking niet te verhelpen is, dan kan de trekker gediskwalificeerd worden

Bijlage constructie steigerbegrenzer en trekhaak

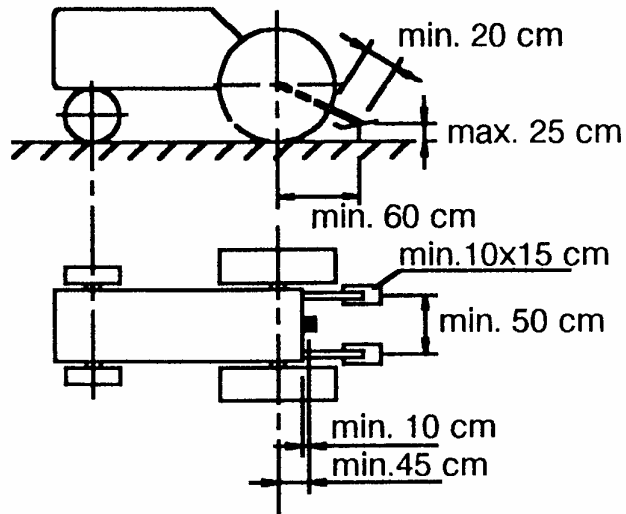

constructie steigerbegrenzer

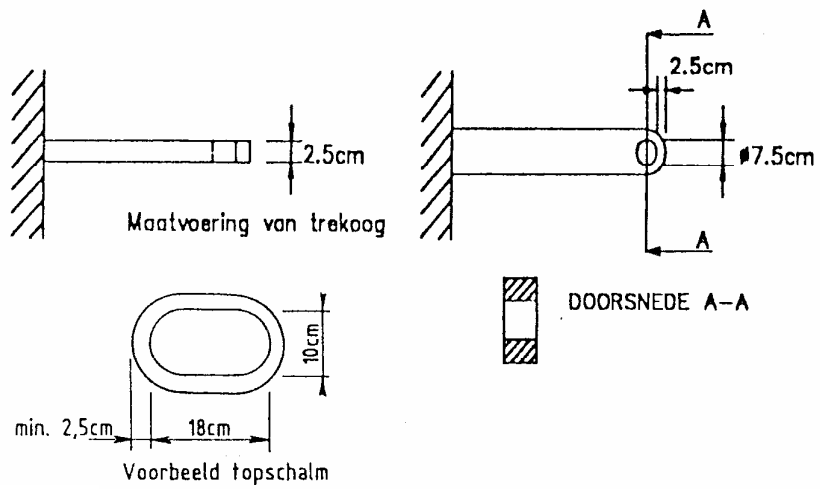

: maatvoering trekhoog en topschalm